

TFPX Series Rotary Distributor

TFPX 旋转分配器

- 定位准确
- 运行平稳
- 应用范围广
- 维修方便

✎ 旋转分配器用于原料进仓及中间产品进入配料仓。它是饲料、制粉等行业理想的配套设备。



- ▶ 分配器操作简单，安装、维修方便；
- ▶ 传动采用摆线针轮减速机或齿轮减速机直联传动，结构紧凑，卸料管转动平稳；
- ▶ 卸料管定位准确、可靠，避免了物料窜仓；
- ▶ 卸料管定位后，与分配盘密封可靠；
- ▶ 卸料管口带有清理刷，能自动清扫机内积尘，保持分配器内的清洁；
- ▶ 设计新颖，结构合理。

主要参数：

型 号	TFPX4	TFPX6	TFPX8	TFPX10	TFPX12	TFPX14	TFPX16
主机功率	0.55						
出料管个数	4	6	8	10	12	14	16

旋转分配器

TFPX

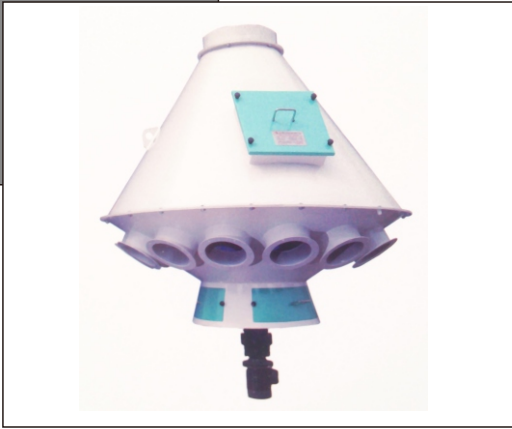

小样图:

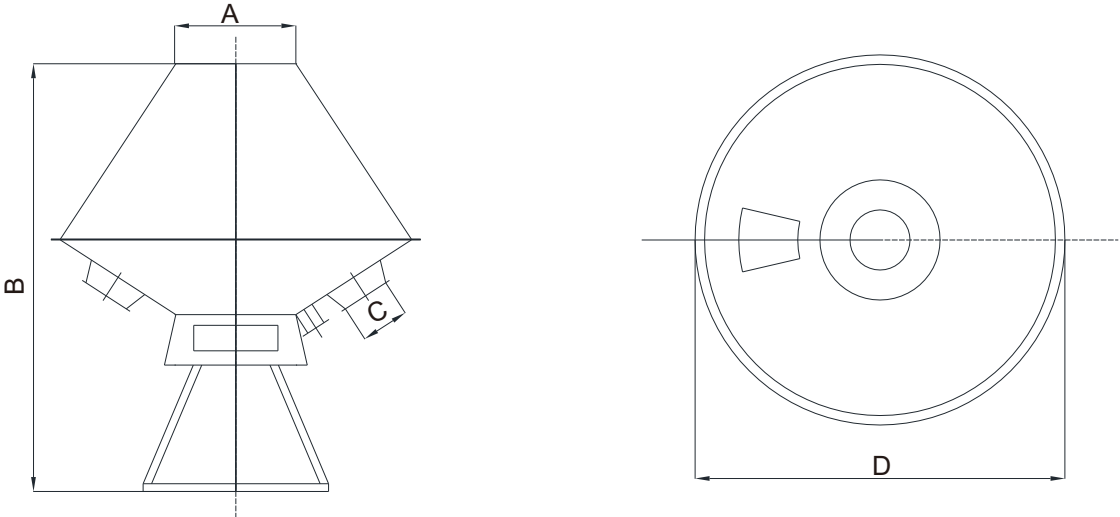

型 号	A	B	C	D
TFPX4	500	1780	250	1248
TFPX6	500	1780	250	1248
TFPX8	500	1940	250	1440
TFPX10	500	1940	250	1440
TFPX12	500	2180	250	1675
TFPX14	500	2266	250	1775
TFPX16	500	2266	250	1975

上海展望机电设备有限公司

公司地址：上海市金山区张堰镇旧港2168号 邮编：201514
 销售热线：0086-21-57319098 传真：0086-21-57319099
 公司网址：www.shzwjd.com Email:1712088658@qq.com



由于技术不断更新，产品外型、颜色和技术参数如有更改，恕不另行通知。图片上的机器可能包括附加设备