

SSEP90 Twin-Screw Extruder

SSEP90 双螺杆膨化机

- 产量大
- 运行平稳
- 应用范围广
- 膨化度可调



 该机型产量高，配置灵活，在生产各种小食品、鱼饲料、虾饲料、宠物饲料领域应用广。

- ▶ 高精度喂料绞龙，确保精确提供喂料量；
- ▶ 不锈钢双轴差速调质器，液体添加口预留；清理和维护方便；
- ▶ 机膛嵌耐磨套，外有不锈钢夹套，可加热/冷却；
- ▶ 可以根据客户的具体需要提供模板的设计、生产、供货等；
- ▶ 有效利用能源，减少能量消耗，降低加工成本；
- ▶ 传动系统采用高精度、高强度齿轮箱传动，运行平衡，传动效率高。

主要参数：

型 号	主机功率KW	产量T/H
SSEP90	55	0.5-1.5

双螺杆膨化机

SSEP90



小样图：

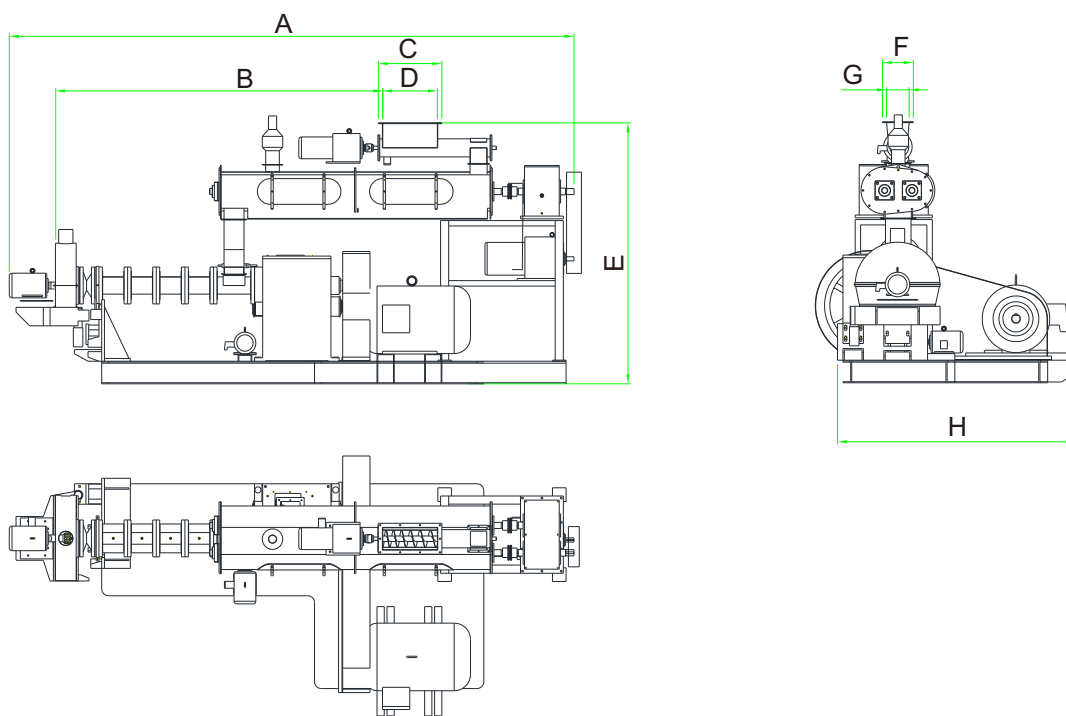

型 号	A	B	C	D	E	F	G	H
SSEP90	4138	2397	466	400	1920	266	166	1740

上海展望机电设备有限公司

公司地址：上海市金山区张堰镇旧港2168号 邮编：201514

销售热线：0086-21-57319098 传真：0086-21-57319099

公司网址：www.shzwjd.com Email：1712088658@qq.com

由于技术不断更新，产品外型、颜色和技术参数如有更改，恕不另行通知。图片上的机器可能包括附加设备

