

SKLNF Counterflow Cooler

SKLNF 翻板逆流冷却器

- 产量高
- 占地面积小
- 应用范围广
- 冷却均匀

✎ 适用于团状、块状、片状、颗粒等各种物料的冷却如颗粒料、膨胀料、膨化料等，尤其适用于膨胀料膨化料的冷却。



- ▶ 采用柔性气压传动系统控制的摆动式翻板卸料机构，排料流畅，无结拱现象；
- ▶ 冷却系统结构独特，冷却风流与物料相对流动，使颗粒顺向逐步冷却；
- ▶ 设有旋转匀料机构（选配），使机内料层维持同一水平，冷却效果更均匀；散料均匀，排料柔和，冷却效果更佳；
- ▶ 广泛应用于制粒、膨化后颗粒物料的冷却。

主要参数：

型 号	SKLNF15	SKLNF19	SKLNF25
产量T/H	3-6	6-10	8-15
冷却后料温℃	不高于室温+3-5℃		
冷却时间min	不少于10min		

翻板逆流冷却器

SKLNF



小样图：

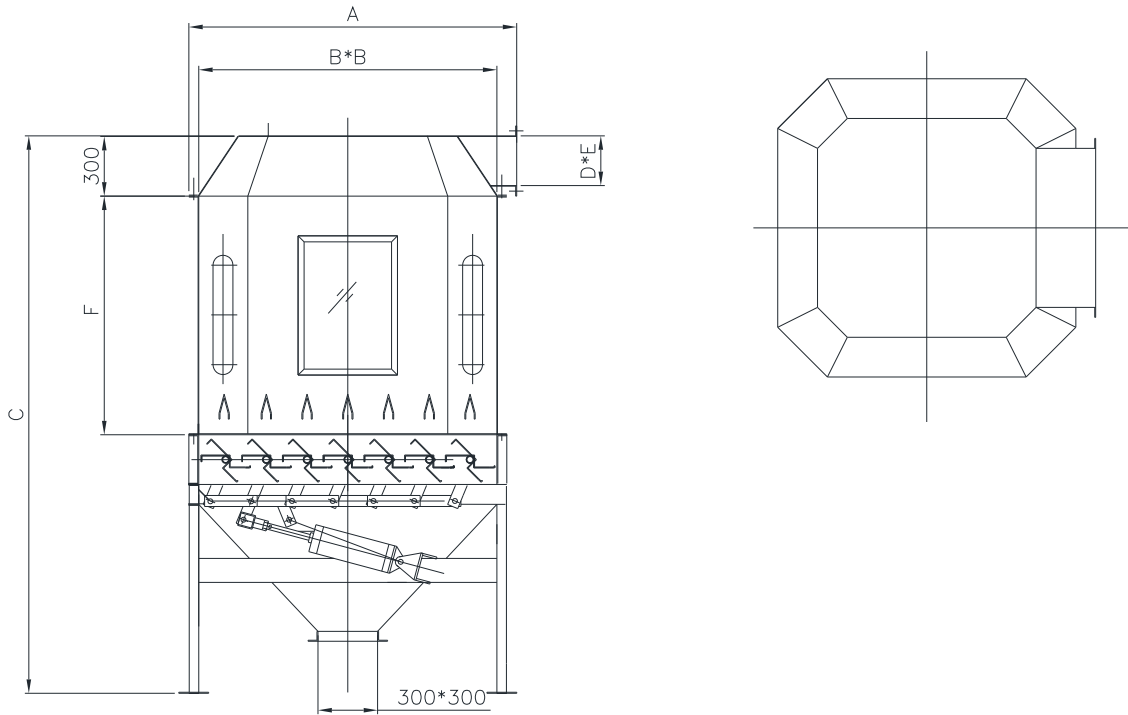

型 号	A	B	C	D	E	F
SKLNF15	1650	1500	2741	250	800	1200
SKLNF19	2050	1900	4000	300	1000	1500
SKLNF25	2700	2500	4500	300	1500	2000

上海展望机电设备有限公司

公司地址：上海市金山区张堰镇旧港2168号 邮编：201514

销售热线：0086-21-57319098 传真：0086-21-57319099

公司网址：www.shzwjd.com Email：1712088658@qq.com

由于技术不断更新，产品外型、颜色和技术参数如有更改，恕不另行通知。图片上的机器可能包括附加设备

